

LÂMINAS EXTRATORAS

Norma: DIN 1530 / ISO 8693 - Material: H13 para trabalho a quente - Tratamento: Nitretado

Aplicação: de alta resistência ao calor, as Lâminas Extratoras são indicadas para moldes de injeção de termoplásticos, alumínio e zamac. Podem ser fornecidas na versão Super Plus, com tratamento de superfície LUB*, sob consulta.

Como solicitar sua Lâmina Extratora: Escolha a espessura da Lâmina (a), a largura (b) e o comprimento (L1) e (L2)

Exemplo do pedido: Lâmina extratora de 0,8 mm de espessura, 3,8 mm de largura e 125 mm de comprimento L1 e L2 de 63 mm.

Mencione no pedido - *Lâmina Extratora 0,8 x 3,8 x 125 x 63*

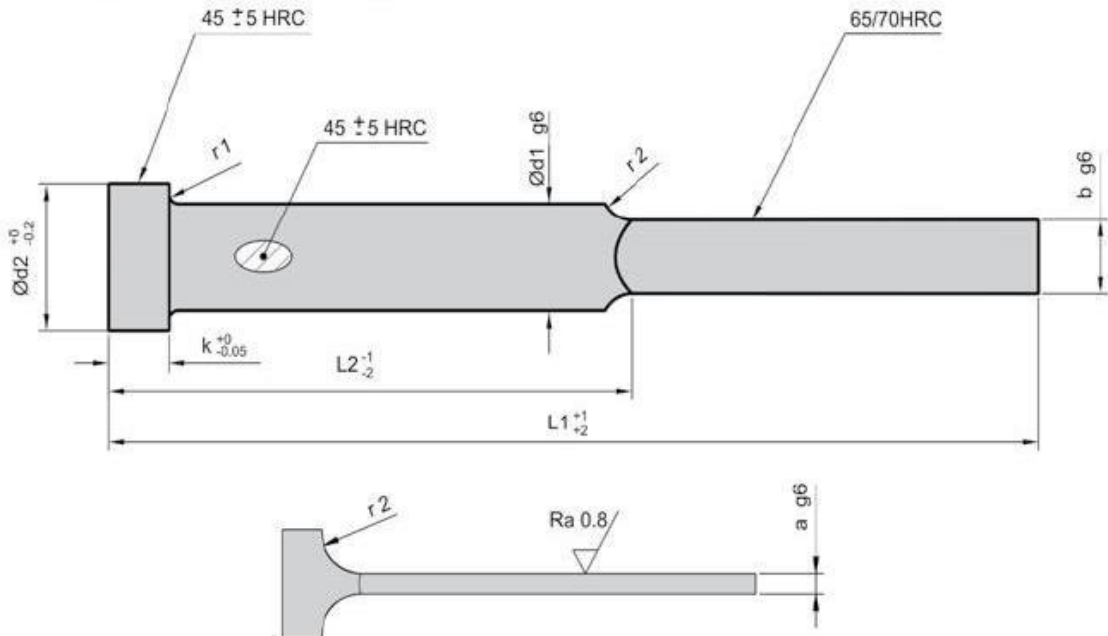

a/b	d1	d2	k	r1	r2	L1									
						80	100	125	160	200	250	315	400		
						L2									
						40	50	63	80	100	125	160	200		
0,8 x 3,8	4,00	8,00	3,0	0,3	10	*		*							
1,0 x 3,5						*		*							
1,0 x 3,8						*	*	*	*						
1,2 x 3,8						4,20	*	*	*	*					
1,0 x 4,5	5,00	10,0	5,0	0,5		*	*	*	*	*					
1,2 x 4,5						*	*	*	*	*					
1,5 x 4,5						*	*	*	*	*					
1,0 x 5,5						6,00	12,0	7,0	0,8			*	*	*	
1,2 x 5,5			*	*						*					
1,5 x 5,5		*	*	*						*					
2,0 x 5,5		*	*	*						*					
1,2 x 7,5	8,00	14,0	7,0	0,8			*	*	*	*	*				
1,5 x 7,5						*	*	*	*	*					
2,0 x 7,5						*	*	*	*	*	*				
1,5 x 9,5					10,0	16,0	7,0	0,8				*	*	*	*
2,0 x 9,5				*					*	*	*	*			
2,0 x 11,5	12,0	20,0	7,0	0,8								*	*	*	*
2,5 x 11,5												*	*	*	*
2,0 x 15,5	16,0	22,0	7,0	0,8				*	*	*	*				
2,5 x 15,5								*	*	*	*	*			

(*) Veja detalhes do tratamento de superfície LUB na última página deste catálogo.